



K

Fußbodenheizung

# Fachleute für Fußbodenheizung



# Inhaltsangabe



<b>1</b>	<b>Über JK</b>	<b>3</b>
<b>2</b>	<b>Frästechnik</b>	<b>4-5</b>
<b>3</b>	<b>Zementestrich</b>	<b>6</b>
<b>4</b>	<b>Trockenestrich</b>	<b>7</b>
<b>5</b>	<b>Verteilsysteme</b>	<b>8</b>
<b>6</b>	<b>Regelungen</b>	<b>9</b>
<b>7</b>	<b>Heizungsrohr</b>	<b>10</b>
<b>8</b>	<b>Kooperationspartner</b>	<b>11</b>
<b>9</b>	<b>Referenzen</b>	<b>12-15</b>

# Über JK



Seit 1994 ist JK Fußbodenheizung auf dem Fußbodenheizungsmarkt aktiv und hat sich in dieser Zeit zu einem richtungsweisenden Fußbodenheizungsbetrieb entwickelt, der mittlerweile Marktführer im Bereich eingefräster Fußbodenheizung ist. Ob Neubau oder Renovierung, JK hat die Erfahrung und das Fachwissen, um stets der richtige Partner zu sein.

Als Marktführer weiß JK Fußbodenheizung mehr als jeder andere, welche Rolle JK beim Installieren von Fußbodenheizungssystemen bei den Kunden zu Hause spielt. So stehen Vertrauenswürdigkeit, Service, Garantie und das Einhalten von Absprachen an erster Stelle – und das in jedem Bereich. Letzteres und unser ständiges Suchen nach innovativen Lösungen und Neuheiten haben dazu beigetragen, daß ein ausgebreitetes Händlernetzwerk mit mehr als 1000 renommierten Betrieben entstanden ist.

Der innovative Charakter von JK wird durch verschiedenste Patente, welche im Laufe der Zeit anerkannt worden sind, gefestigt. Dazu gehören die JK Heizkreisverteiler, die JK Wand- und Deckensysteme und natürlich der JK Floorgrinder, welche die Basis unseres Erfolges bilden.

Mit mehr als 75 Mitarbeitern ist JK jederzeit in der Lage, große Wohnungsbau- und Privatprojekte zu realisieren und für seine Verkaufspartner ein stabiler Partner, der seinen Service- und Garantieverpflichtungen nachkommt, zu sein.





Für die Installation von Warmwasser Fußbodenheizungen im vorhandenen Estrich hat JK Fußbodenheizung ein spezielles Fräsverfahren entwickelt. Schnell und präzise werden damit Nuten für die Verlegung der Heizrohre in den vorhandenen Estrich gefräst.

Bereits seit 1994 hat sich dieses Verfahren tausendfach bewährt. Jedes Jahr wird es bei mehr als 6.000 Sanierungsmaßnahmen erfolgreich eingesetzt.

Mit JK Fußbodenheizung können Sie Ihren Kunden den Komfort und die Vorteile einer Fußbodenheizung so auch in Bestandsobjekten bieten – mit überschaubarem Installationsaufwand und zu günstigen Konditionen.



*Staubfreies Fräsen*



Als Ihr Partner realisiert JK, Flächenheiz- und Kühlsysteme in Bestandsestriche und im Trockenbau schnell, kostengünstig und komplett aus einer Hand. Das heißt: Von den Fräsarbeiten über das Einlegen der Heizrohre, Lieferung und anschlussfertige Montage des Heizkreisverteilers inklusive Anschluss an die vorhandenen Anbindeleitungen.

Auf Wunsch auch mit komfortabler drahtloser Einzelraumregelung.

Sie können sich auf ein, in jeder Hinsicht, abgestimmtes Gewerk verlassen. Und das zu einem feststehenden Komplettpreis. Das ist Partnerschaft für Sie und zum Nutzen Ihrer Kunden



*Einlaufen der Heizrohre in einem gefrästen Boden*

# Zementestrich



Alle durch JK installierte Fußbodenheizungs- und Kühlsysteme, sind durch akkreditierte Labore conform Din EN ISO / IEC 17025 unabhängig festgelegt. Untenstehend können den einzelnen Abgabesystemen, die bei einer maximalen Oberflächentemperatur von 29°C (Abgabe 1) und in Randzonen 35 °C (Abgabe 2), geprüften Werte entnommen werden.

## Eingefräste Fußbodenheizung mit Bodenbelag Fliesen

WTP - Nr. 0711004 - 0711006 DIN-CERTO 7F248

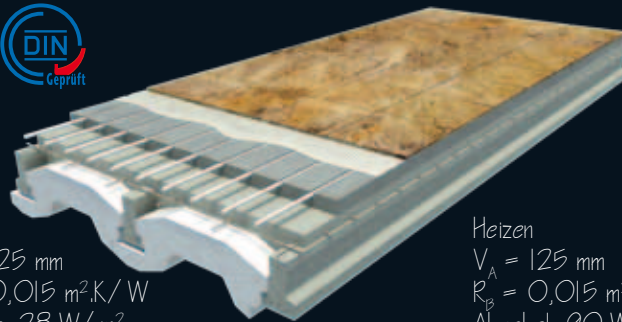

Kuehlen  
 $V_A = 125 \text{ mm}$   
 $R_p^A = 0,015 \text{ m}^2 \cdot \text{K} / \text{W}$   
 Abgabe 28  $\text{W} / \text{m}^2$

Heizen  
 $V_A = 125 \text{ mm}$   
 $R_p^A = 0,015 \text{ m}^2 \cdot \text{K} / \text{W}$   
 Abgabe1 90  $\text{W} / \text{m}^2$   
 Abgabe 2 158  $\text{W} / \text{m}^2$

## Eingefräste Fußbodenheizung mit Bodenbelag 21mm Parkett

WTP - Nr. 11114001 DIN-CERTO 7F247

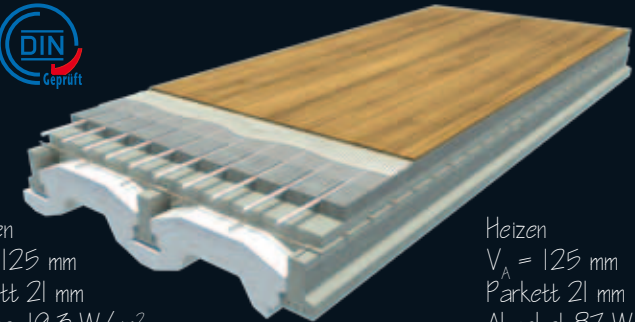

Kuehlen  
 $V_A = 125 \text{ mm}$   
 Parkett 21 mm  
 Afajifte 19,3  $\text{W} / \text{m}^2$

Heizen  
 $V_A = 125 \text{ mm}$   
 Parkett 21 mm  
 Abgabe1 87  $\text{W} / \text{m}^2$   
 Abgabe2 154  $\text{W} / \text{m}^2$

## Eingefräste Fußbodenheizung in Zementestrich mit Ausgleichmasse

WTP - Nr. 07110003 - 0711005 DIN-CERTO 7F247

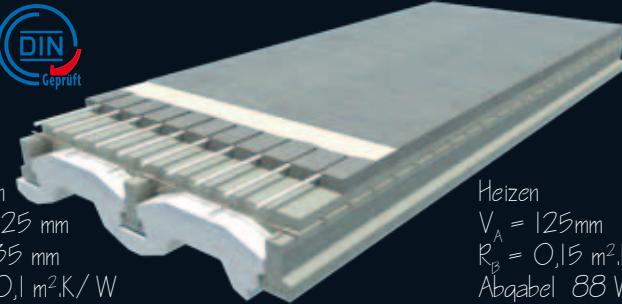

Kuehlen  
 $V_A = 125 \text{ mm}$   
 $S_d = 35 \text{ mm}$   
 $R_p^A = 0,1 \text{ m}^2 \cdot \text{K} / \text{W}$   
 Abgabe 12  $\text{W} / \text{m}^2$

Heizen  
 $V_A = 125 \text{ mm}$   
 $R_p^A = 0,15 \text{ m}^2 \cdot \text{K} / \text{W}$   
 Abgabe1 88  $\text{W} / \text{m}^2$   
 Abgabe2 154  $\text{W} / \text{m}^2$

## Eingefräste Fußbodenheizung mit Bodenbelag 2mm Polyurethaan

WTP - Nr. 09128001 - 09128002 DIN-CERTO 7F247

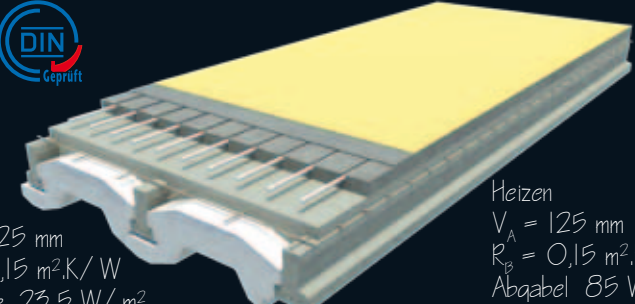

Kuehlen  
 $V_A = 125 \text{ mm}$   
 $R_p^A = 0,15 \text{ m}^2 \cdot \text{K} / \text{W}$   
 Abgabe 23,5  $\text{W} / \text{m}^2$

Heizen  
 $V_A = 125 \text{ mm}$   
 $R_p^A = 0,15 \text{ m}^2 \cdot \text{K} / \text{W}$   
 Abgabe1 85  $\text{W} / \text{m}^2$   
 Abgabe2 150  $\text{W} / \text{m}^2$

# Trockenestrich



Eingefräste Fußbodenheizung in Knauf Gifafloor mit Fliesen  
WTP - Nr. 0711002

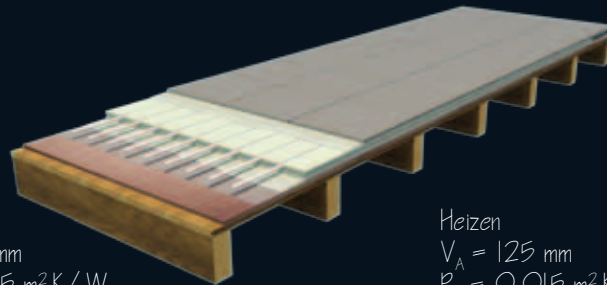

Kühlen  
 $V_A = 125 \text{ mm}$   
 $R_B^A = 0,015 \text{ m}^2 \cdot \text{K} / \text{W}$   
Abgabe  $30 \text{ W} / \text{m}^2$

Heizen  
 $V_A = 125 \text{ mm}$   
 $R_B^A = 0,015 \text{ m}^2 \cdot \text{K} / \text{W}$   
Abgabe1  $83 \text{ W} / \text{m}^2$   
Abgabe2  $146 \text{ W} / \text{m}^2$

Eingefräste Fußbodenheizung in Knauf Gifafloor mit flexibler  
Ausgleichmasse WTP - Nr. 07110001

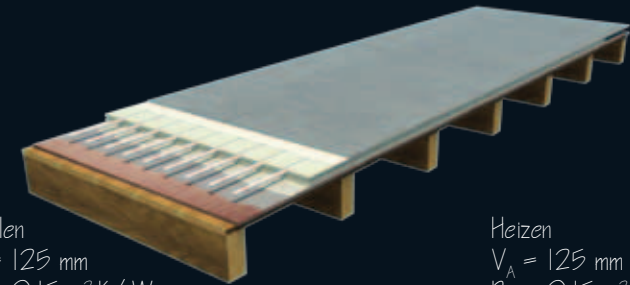

Kühlen  
 $V_A = 125 \text{ mm}$   
 $R_B^A = 0,15 \text{ m}^2 \cdot \text{K} / \text{W}$   
Abgabe  $19 \text{ W} / \text{m}^2$

Heizen  
 $V_A = 125 \text{ mm}$   
 $R_B^A = 0,15 \text{ m}^2 \cdot \text{K} / \text{W}$   
Abgabe1  $80 \text{ W} / \text{m}^2$   
Abgabe2  $140 \text{ W} / \text{m}^2$

Eingefräste Fußbodenheizung in Knauf Hohlboden  
mit Fliesen WTP - Nr. 0711002

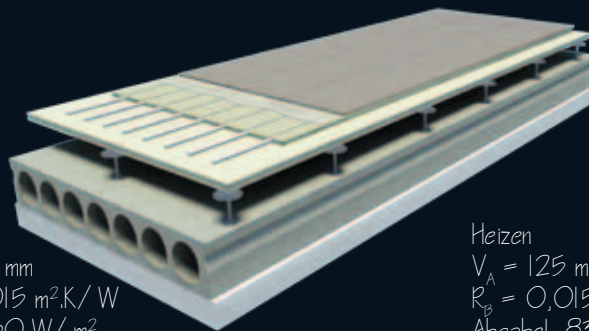

Kühlen  
 $V_A = 125 \text{ mm}$   
 $R_B^A = 0,015 \text{ m}^2 \cdot \text{K} / \text{W}$   
Abgabe  $30 \text{ W} / \text{m}^2$

Heizen  
 $V_A = 125 \text{ mm}$   
 $R_B^A = 0,015 \text{ m}^2 \cdot \text{K} / \text{W}$   
Abgabe1  $83 \text{ W} / \text{m}^2$   
Abgabe2  $146 \text{ W} / \text{m}^2$

Eingefräste Fußbodenheizung in Knauf Gifafloor mit  
flexibler Ausgleichmasse WTP - Nr. 07110001

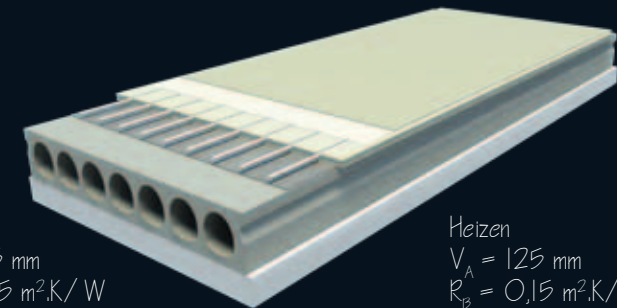

Kühlen  
 $V_A = 125 \text{ mm}$   
 $R_B^A = 0,15 \text{ m}^2 \cdot \text{K} / \text{W}$   
Abgabe  $19 \text{ W} / \text{m}^2$

Heizen  
 $V_A = 125 \text{ mm}$   
 $R_B^A = 0,15 \text{ m}^2 \cdot \text{K} / \text{W}$   
Abgabe1  $80 \text{ W} / \text{m}^2$   
Abgabe2  $140 \text{ W} / \text{m}^2$

# Verteilssysteme

Alle von JK Fußbodenheizung benötigten Verteilssysteme werden durch JK Floorheating, betriebsintern produziert.

Innerhalb der JK Betriebe ist JK Floorheating der Fabrikant der hochwertigen RVS Verteilersysteme. In Eigenregie und in halbautomatischen Produktionsabläufen wird eine große Serie verschiedenster Verteilssysteme produziert.

Dadurch, daß JK im eigenen Betrieb produziert, ist JK in der Lage jederzeit, jedem Projekt speziell angefertigte Produkte zu entwickeln und herzustellen.

Ob es um spezielle Pumpen, Thermoantriebe oder Maßanfertigungen geht. Alles ist möglich.

Alle hydraulischen Systeme läßt JK durch unabhängige und zertifizierte Einrichtungen prüfen.

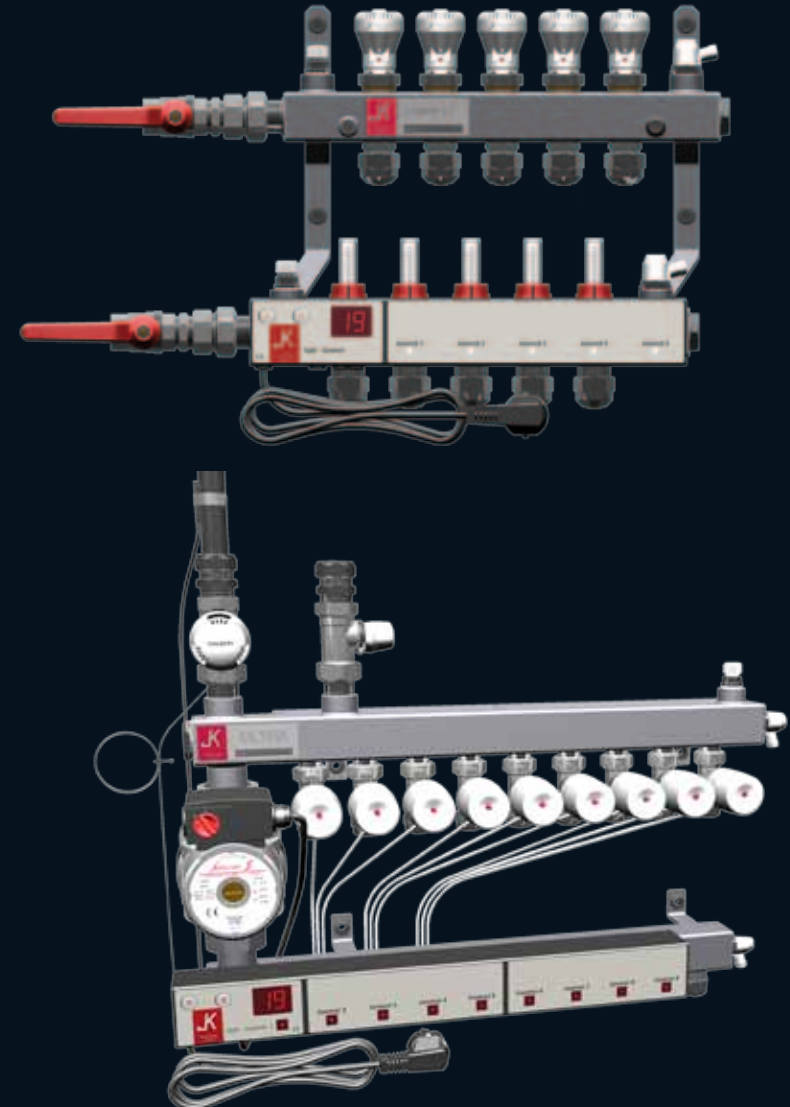



# Regelungen



Komfort und Behaglichkeit werden durch die Temperatur der jeweiligen Räume bestimmt. Diese Temperatur ist Raum für Raum unterschiedlich. Ein ausgeklügeltes System, welches auf die individuellen Wünsche des Anwenders abgestimmt werden kann, ist hier unabdingbar.

JK Fußbodenheizung liefert für alle Fußbodenheizungsabgabesysteme die optimale Regelung. Jede Regelung besteht aus dem Hauptregler (**opticontrol**) und den Raumthermostaten (**RCT-01 und RCT-02**). Die Raumthermostate sind mit und ohne Uhrenfunktion, sowie als Auf- und Unterputzthermostat lieferbar.



Opticontrol BIO



RCT-01



RCT-02

# Heizrohre



JK Fußbodenheizung liefert ein Sauerstoff diffusionsdichtes Poly Ethylene of Raised Temperature resistance (PE-RT), DIN geprüftes Rohr. Dieses Rohr ist in 5 Schichten aufgebaut, wobei die Sauerstoffsperrschicht (EVOH) als mittlere Schicht zwischen den zwei äußeren PE-Schichten angebracht ist. Es entspricht der DIN 4726/4721 und der KIWA-KOMO-Richtlinie BRL5602 (Heizen/Kühlen).

Das JK Flextube PE-RT Rohr wird speziell für JK Fußbodenheizung durch einen zertifizierten Betrieb in Deutschland hergestellt und ist in verschiedenen Dimensionen erhältlich. Optional ist dieses Rohr auch als Alu-Verbundrohr (JK-Alutube) lieferbar.

Informationen über Richtlinien und Normen können von JK Fußbodenheizung (Nr. K50264) auf der Webseite von KIWA entnommen werden. (<http://portal.kiwa.info/certificate/certmain.aspx>.)





# Referenzen

## Ravensburger Verlagsmuseum, Ravensburg



Das Ravensburger Museum wurde 2009 durch JK ausgestattet. Es wurden 200 m<sup>2</sup> in Altestrich und 800 m<sup>2</sup> in das neuerlegte Knauf Trockenestrichsystem ohne Aufbauhöhe eingebracht. In nur 3 Tagen wurde gefräst und ca. 8000 meter Heizungsrohr verlegt.

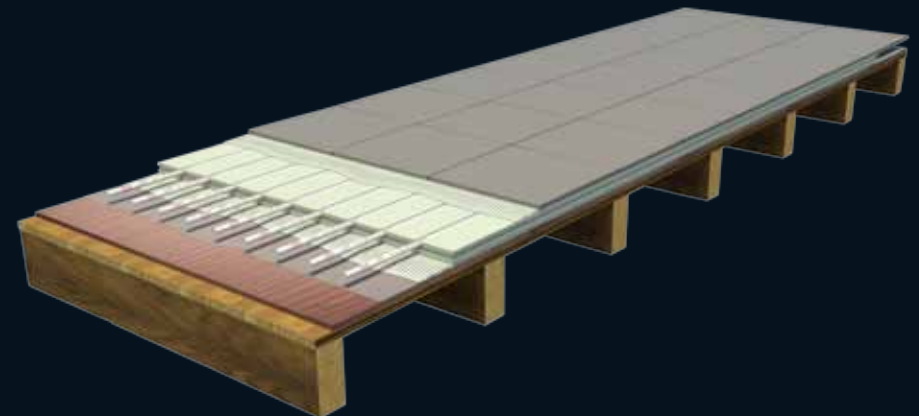
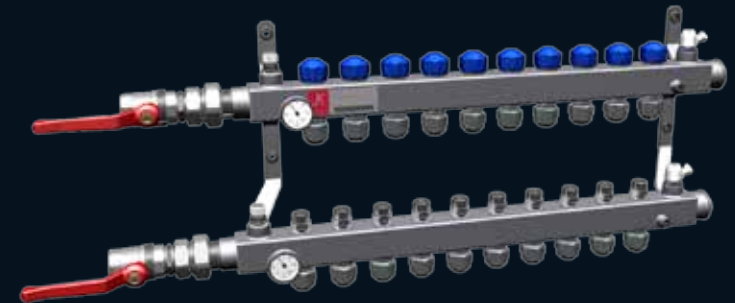

# Referenzen

## 30 Wohnungen Deutsche Reihenhaus, Köln



Die durch die Deutsche Reihenhaus AG entstandenen Wohnsiedlungen werden mit Blockheizkraftwerken versorgt. Trotz der Auflage Wärmetauscher und Ausdehnungsgefäß zu integrieren war JK in der Lage, nicht nur schnell, sondern auch platzsparend Fußbodenheizung zu installieren.

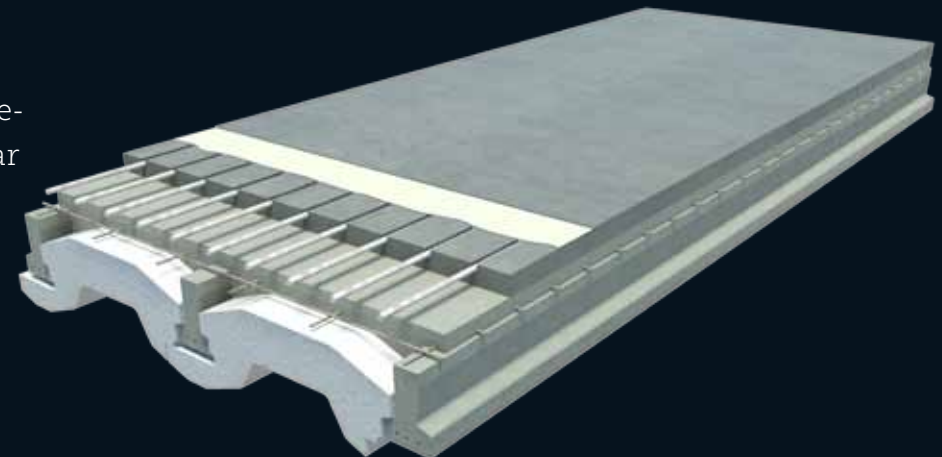
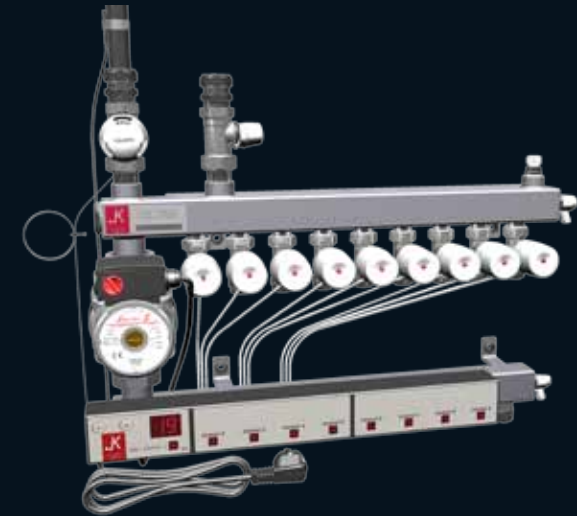

## Main Triangel Center , Frankfurt



2009 wurde das Main Triangel Center in Frankfurt mit JK Fußbodenheizung ausgestattet. In 3 Bauabschnitten wurden 3000m<sup>2</sup> Knauf Gifafloor Hohlboden gefräst und das Rohr JK Flextube 14x2 eingelaufen.

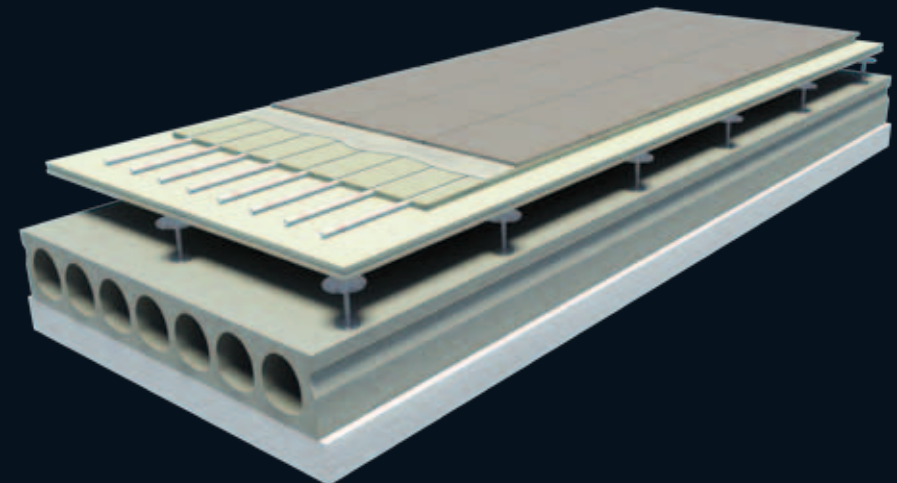

## Kirche Christengemeinschaft, Krefeld



2011 wurde auch in der Kirche der Christengemeinschaft Krefeld JK Fußbodenheizung verlegt. Es wurden 180 m<sup>2</sup> Altestrich gefräst und anschliessend mit JK Flextube 14X2 ausgestattet.

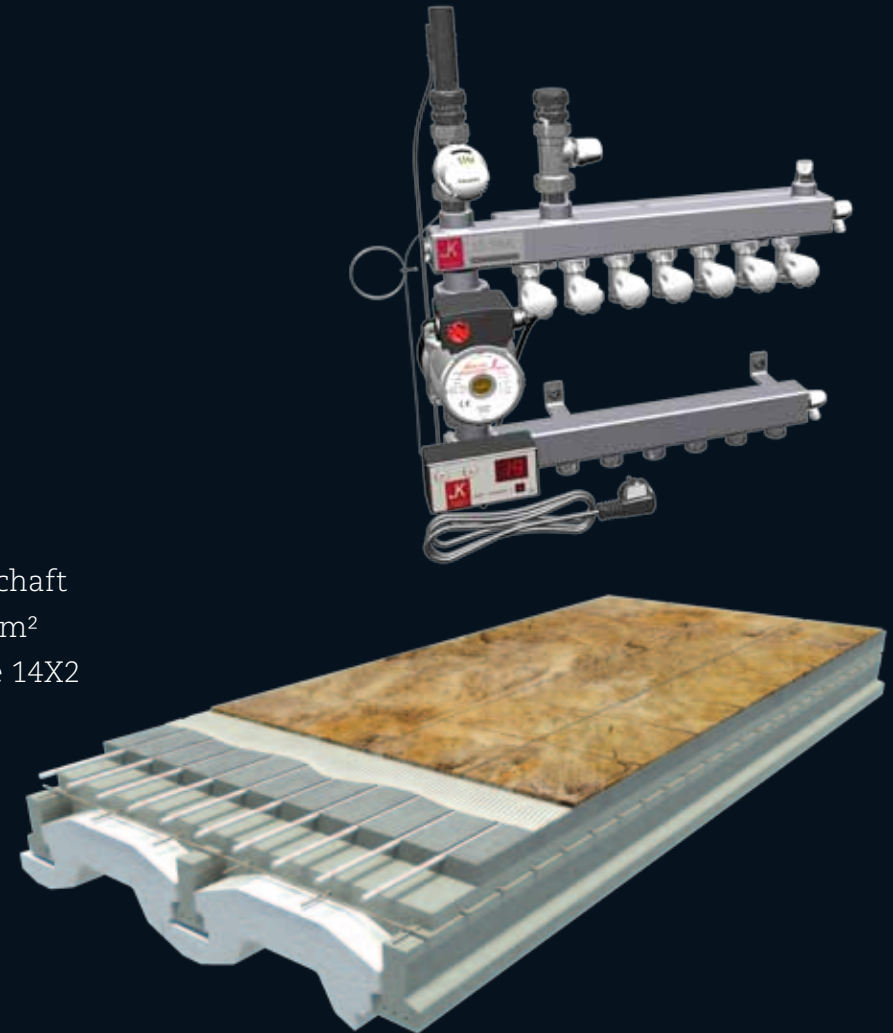

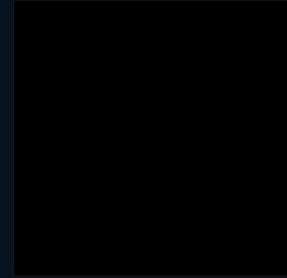

## **JK** Fußbodenheizung GmbH

Krablerstrasse 127

45326 Essen

t: +49 (0)201 81410991

f: +49 (0)201 81410992

@: [info@JK-de.com](mailto:info@JK-de.com)

[www.JK-de.com](http://www.JK-de.com)

